

COMMITTENTE

Comune di Concesio
 Piazza Paolo VI, 1 - 25062 Concesio (BS)

OGGETTO

Realizzazione impianto fotovoltaico da 78,30kWp a servizio della biblioteca sita in Via E. Mattei, 99 nel comune di Concesio (BS)

Schema unifilare Quadro elettrico Fotovoltaico

LE DIMENSIONI DEL QUADRO E LA DISPOSIZIONE DEI COMANDI SONO PURAMENTE INDICATIVI, DOVRANNO ESSERE DEFINITI DALL'INSTALLATORE E SOTTOPOSTI ALLA DL PER L'APPROVAZIONE.

INSTALLAZIONE:

- AD INCASSO
 A PARETE

GRADO DI PROTEZIONE MINIMO:

- IP30
 IP40
 IP44
 IP55

MATERIALE:

- IN PLASTICA
 IN METALLO

ACCESSIBILITA':

- ANTERIORE
 ANTERIORE E POSTERIORE

DIMENSIONI= L 725 x H 2032 x P 475mm

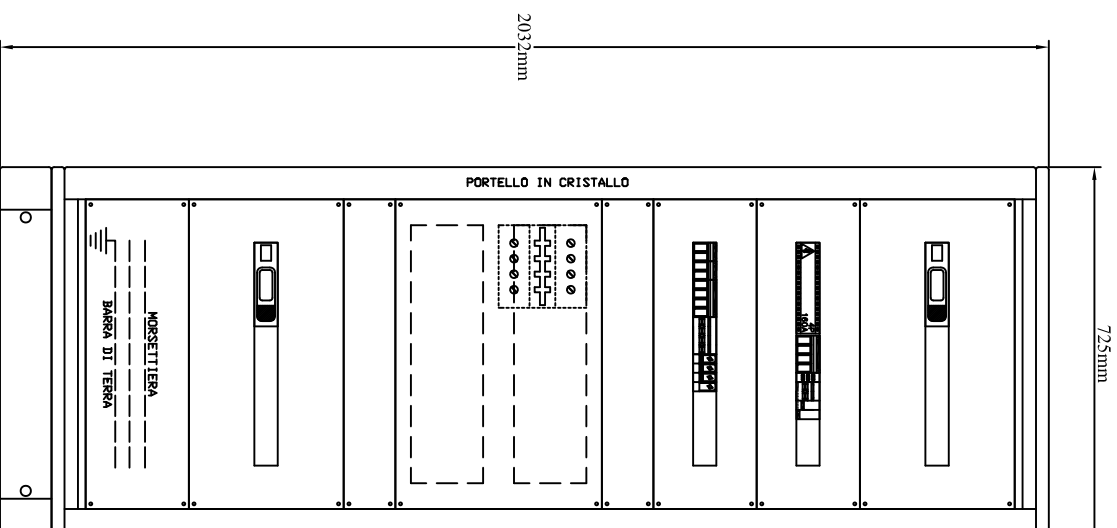

NOME FILE 4566/24

TAVOLA N°

q_fotovoltaico.dwg

1/3

DATA: 08/07/2024

REVISIONE N° DEL:

REVISIONE N° DEL:



STUDIO MAFFOLINI ANDREA

DI MAFFOLINI PER. ING. ANDREA
 VIA CHERZOLA N.20
 25086 REZZATO (BS)
 TEL. E FAX: 0302591516
 CELL.: 3475056091
 ANDREA@SMAPROGETTI.IT

COMMITTENTE

OGGETTO

Comune di Concesio
Piazza Paolo VI, 1 - 25062 Concesio (BS)

Realizzazione impianto fotovoltaico da 78,30kWp a servizio della biblioteca sita in Via E. Mattei, 99 nel comune di Concesio (BS)

Schema unifilare Quadro elettrico Fotovoltaico

NOME FILE 4566/24

q_fotovoltaico.dwg

TAVOLA N°

DATA: 08/07/2024

3/3

REVISIONE N°

DEL:

REVISIONE N°

DEL:



STUDIO MAFFOLINI ANDREA
DI MAFFOLINI ANDREA
VIA CHIZZOLA N.20
25086 REZZATO (BS)
TEL. E FAX: 0302591516
CELL.: 3475056091
ANDREA@MZPROGETTI.IT

**SCHEMA FUNZIONALE COLLEGAMENTO
PROTEZIONE E DISPOSITIVO INTERFACCIA
ED AUSILIARI DI SGANCIO**

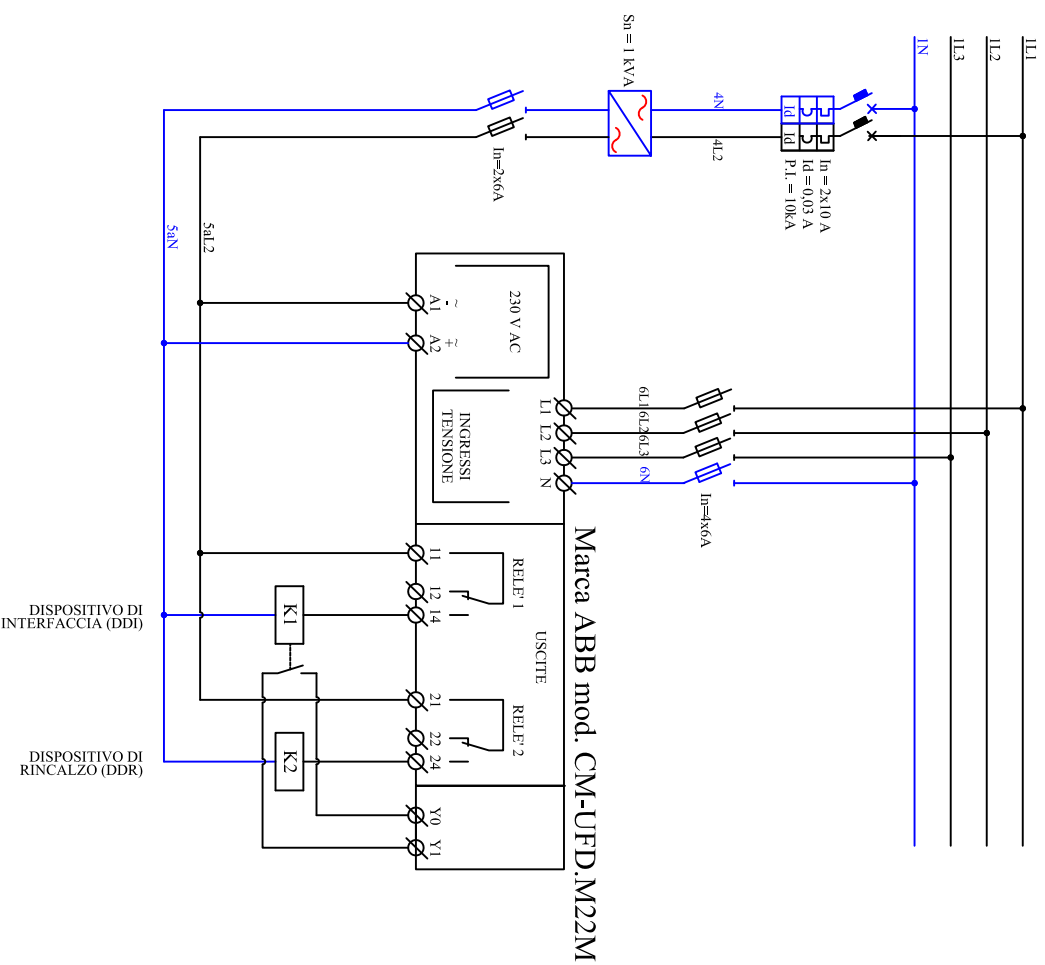

N.B.: PRIMA DELL'INSTALLAZIONE E' NECESSARIO VERIFICARE I COLLEGAMENTI DELLA PROTEZIONE DI INTERFACCIA ESTERNA TRAMITE IL MANUALE TECNICO PRESENTE NELLA CONFEZIONE DEL PRODOTTO.