



# COMUNE DI GRONE

PROVINCIA DI BERGAMO  
Sede: Via Papa Giovanni XXIII, 63  
24060 – GRONE (BG)

**RELAZIONE ILLUSTRATIVA AL RENDICONTO RELATIVO ALLA  
DESTINAZIONE DELLA SOMMA INTROITATA NELL'ANNO 2018  
DEL 5 PER MILLE DELL'IRPEF A SOSTEGNO DELLE ATTIVITA' SOCIALI  
SVOLTE DAL COMUNE DI RESIDENZA DEL CONTRIBUENTE RIFERITA  
ALL'ANNO FINANZIARIO 2016 (ANNO DI IMPOSTA 2015)**

Visto il Decreto del Presidente del Consiglio dei Ministri del 23 aprile 2010, modificato dal Decreto del Presidente del Consiglio dei Ministri del 07 luglio 2016, ed in particolare l'art. 1, comma 1, lettera d) il quale prevede che una quota pari al cinque per mille dell'imposta stessa è destinata in base alla scelta del contribuente al sostegno delle attività sociali svolte dal comune di residenza del contribuente e l'art. 12 secondo cui: "i soggetti destinatari delle somme di cui al comma 4 dell'art. 11, entro un anno dalla ricezione degli importi, redigono un apposito rendiconto, accompagnato da una relazione illustrativa, dal quale risulti con chiarezza la destinazione delle somme attribuite, utilizzando il modulo disponibile sul sito istituzionale delle amministrazioni competenti.

Il rendiconto, in ogni caso, deve indicare:

- a) i dati identificativi del beneficiario, tra cui la denominazione sociale, il codice fiscale, la sede legale, l'indirizzo di posta elettronica e lo scopo dell'attività sociale, nonché del rappresentante legale;
- b) l'anno finanziario cui si riferisce l'erogazione, la data di percezione e l'importo percepito;
- c) l'indicazione delle spese sostenute per il funzionamento del soggetto beneficiario, ivi incluse le spese per risorse umane e per l'acquisto di beni e servizi, dettagliate per singole voci di spesa, con l'evidenziazione della loro riconduzione alle finalità ed agli scopi istituzionali del soggetto beneficiario;
- d) le altre voci di spesa comunque destinate ad attività direttamente riconducibili alle finalità ed agli scopi istituzionali del soggetto beneficiario";

Visto che in data 17/05/2018 è stata assegnata dallo Stato al Comune di Grone la somma complessiva di €. 686,29, quale quota del cinque per mille relativa all'anno d'imposta 2015, anno finanziario 2016, introitata con Reversale nr. 199 del 21.08.2018 - incasso n. 747 del 24/05/2018 – del bilancio di previsione 2018;

Vista la deliberazione di Giunta Comunale n. 52 del 29.12.2018, con la quale è stata deliberata l'erogazione di contributo economico di €. 1.000,00 all'Associazione CAI – Club Alpino Italiano – Sezione di Trescore Balneario - per compartecipazione del progetto culturale e solidale "In montagna Insieme a passo diverso – Cammina Orobie" (di seguito meglio illustrato), liquidato con mandato nr. 19 del 06.02.2019;



# COMUNE DI GRONE

PROVINCIA DI BERGAMO  
Sede: Via Papa Giovanni XXIII, 63  
24060 – GRONE (BG)

---

Considerato che la quota del cinque per mille relativa all'anno d'imposta 2015, anno finanziario 2016, è stata destinata a parziale copertura dell'intervento sopra illustrato;

Vista la circolare del Ministero dell'Interno – Dipartimento per gli Affari Interni e Territoriali – n. 4/2017 del 14/03/2017 ad oggetto: “Nuove modalità di rendicontazione del contributo cinque per mille introdotte con D.P.C.M. 7 luglio 2016 che ha modificato le precedenti disposizioni di cui al D.P.C.M. 23 aprile 2010”;

Visto il Decreto Ministeriale del 16/02/2018 con il quale è stato approvato un nuovo modello per la compilazione del rendiconto e della relazione illustrativa che devono essere trasmessi al Ministero dell'Interno esclusivamente in via telematica;

Vista la circolare del Ministero dell'Interno – Dipartimento per gli Affari Interni e Territoriali – n. 10/2018 del 12/03/2018 ad oggetto: “Nuove modalità di rendicontazione del contributo cinque per mille in applicazione del Decreto Ministeriale del 16 febbraio 2018” ed in particolare il paragrafo 6, relativo ai Comuni che ricevono somme inferiori a €. 20.000,00;

Visto il rendiconto redatto su modello predisposto dal Ministero dell'Interno;

Con la presente relazione, a corredo del rendiconto, il sottoscritto responsabile del servizio economico – finanziario del Comune di Grone comunica che le somme attribuite a questo Comune hanno avuto la seguente destinazione: Erogazione contributo al all'Associazione CAI – Club Alpino Italiano – Sezione di Trescore Balneario per compartecipazione del progetto culturale e solidale “In montagna Insieme a passo diverso – Cammina Orobie“ .

La presente relazione illustrativa viene pubblicata sul sito internet istituzionale del Comune di Grone e verrà conservata agli atti per la durata di anni dieci dovendo essere disponibile in caso di controlli ispettivi da parte dell'Amministrazione rogante.

Il Responsabile del Servizio Finanziario  
Dott. Davide Bellina (\*)

*(\*)Documento informatico firmato digitalmente ai sensi del DPR 445/2000 e del D.L.vo 82/2005 e norme collegate*

**Dichiarazione di conformità redatta ai sensi dell'art. 22 del Codice dell'Amministrazione Digitale (CAD)**  
*Ai sensi e per gli effetti delle disposizioni ex art. 22 CAD, si attesta che le copie per immagine contenute nel presente file sono conformi ai documenti originali da cui sono estratte, nel rispetto delle Linee Guida.*

*La presente dichiarazione di conformità forma parte integrante del documento (file) firmato digitalmente.*

---

Cod.Fisc. e Partita Iva 00722570165

Tel. 035.820448 - Fax 035.822196

[www.comune.grone.bg.it](http://www.comune.grone.bg.it)

[comune.grone@pec.regione.lombardia.it](mailto:comune.grone@pec.regione.lombardia.it)

[info@comune.grone.bg.it](mailto:info@comune.grone.bg.it)



**Associazione Nazionale Alpini**  
Gruppi Val Cavallina  
Valle Calepio  
Basso Sebino



**CLUB ALPINO ITALIANO**  
Sezione di Bergamo -  
Sottosezione CAI  
Trescore Valcavallina

**Progetto culturale e solidale**

*In Montagna Insieme a passo diverso*

**CAMMINAOROBIE**

COMUNE DI GRONE (BG)

15 NOV. 2018

PROT. 3821 ..... FASC. ....

#### **Premessa**

La Sottosezione del Club Alpino Italiano di Trescore Valcavallina in collaborazione con La Fondazione Angelo Custode Onlus e i Gruppi Val Cavallina, Valle Calepio e Basso Sebino dell'Associazione Nazionale Alpini, nell'ambito dei propri ruoli istituzionali e finalità associative promuovono dal 2013 la "CAMMINAOROBIE, in montagna insieme con passo diverso" una giornata che si svolge ai Colli di San Fermo nel Comune di Grone (BG) dedicata a persone con fragilità e alle loro famiglie, con numeri crescenti di partecipazione ad ogni edizione.

Tra le diverse realtà associative coinvolte diversi sono gli scopi condivisi del progetto "In Montagna Insieme a passo diverso", particolari sinergie e azioni sono indirizzate per incoraggiare la cultura e la pratica dell'escursionismo, del ciclo-escursionismo e del turismo sociale.

Con la realizzazione del progetto si intende creare un PERCORSO PERMANENTE culminante con un BELVEDERE, tracciato usufruibile per le prossime edizioni del CAMMINAOROBIE, inoltre sarà percorribile poi tutto l'anno, dove i vari gruppi delle strutture socio-sanitarie potranno praticare la MONTAGNA-TERAPIA.

L'iniziativa aspira a diffondere lo spirito "la montagna unisce" e a favorire la frequentazione della montagna per tutti, dalle persone con fragilità ai giovani e alle famiglie, donne e uomini appassionati delle montagne del mondo, per vivere insieme momenti di azione, aggregazione e amicizia nel percorrere sui sentieri, nel raccogliere le emozioni e bellezze della natura.



**Associazione Nazionale Alpini**  
Gruppi Val Cavallina  
Valle Calepio  
Basso Sebino



**CLUB ALPINO ITALIANO**  
Sezione di Bergamo  
Sottosezione CAI  
Trescore Valcavallina

## Contesto

Situati a 1200 metri di altezza nel Comune di Grone, in posizione dominante sulla Val Cavallina ed il Sebino, i Colli di San Fermo sono una località di villeggiatura caratterizzata da ampi spazi naturali, vallate e dolci pendii da dove lo sguardo si perde tra panorami incantevoli.

Terreno ideale per chi pratica attività sportive in montagna o chi è alla ricerca di sapori della tradizione locale per le aziende agricole ancora presenti, i Colli di San Fermo sono inoltre particolarmente conosciuti e facilmente raggiungibili dai bergamaschi per la qualità dell'aria con vedute che spaziano dalle Prealpi e alle Alpi Orobie, ma anche dagli Appennini alle Alpi Marittime. Il richiamo dei Colli di San Fermo sta nella bellezza ed accessibilità delle sue montagne, per la maestosità degli orizzonti e nella fitta rete dei sentieri che da sempre attirano tutti coloro che vogliono camminare, meditare e contemplare il paesaggio montano grazie agli ampi pascoli, alta ricca biodiversità di flora e fauna.

La fitta rete di sentieri collegata ai Colli di San Fermo, in particolare dagli abitati di Berzo San Fermo, Casazza, Grone e Monasterolo del Castello costituiscono l'elemento portante e indispensabile delle attività escursionistiche e anche delle nuove discipline outdoor come nordic walking, skyrunning e mountain bike.

Questi itinerari sono un patrimonio comune e opere di pubblica utilità di eccezionale valore ambientale, culturale e materiale, conservati e valorizzati grazie al determinante lavoro concreto e qualificato del volontariato del Club Alpino Italiano e dell'Associazione Nazionale Alpini, dei rispettivi Gruppi di Protezione Civile e dell'Associazione Antincendio Boschivo.

I Colli di San Fermo rappresentano un luogo e presidio di conoscenze per la salvaguardia del territorio, ambiente adeguato per trascorre momenti di accoglienza e convivialità lungo i suoi dolci ed accessibili pendici, dove la Sottosezione organizza diverse escursioni ed iniziative.

La Sottosezione CAI Trescore Valcavallina nel 2017 ha festeggiato i 25 anni della fondazione con i suoi 296 soci, propone diverse attività tramite le varie commissioni, tra le più attive è quella dedicata alla Montagna-terapia.



**Associazione Nazionale Alpini**  
Gruppi Val Cavallina  
Valle Calepio  
Basso Sebino



**CLUB ALPINO ITALIANO**  
Sezione di Bergamo  
Sottosezione CAI  
Trescore Valcavallina

Il Dipartimento di Salute Mentale del Centro Psico Sociale di Trescore e il CAI di Trescore Valcavallina hanno aperto da anni una proficua collaborazione nell'ambito del progetto denominato Montagna-terapia dove operatori, utenti psichiatrici e volontari condividono esperienze. Il gruppo nato nel 2011 ha scelto come nome "MONTAGNA INSIEME" che significa molto per noi. Le escursioni sono state occasioni per riflettere su come rapportarsi con il gruppo, con gli accompagnatori e con l'ambiente montano. Dopo diversi anni il gruppo si è consolidato ed è formato da 7 ragazzi, 2 operatori del Centro Diurno e circa 15 volontari CAI che si alternano nell'accompagnamento. Gli utenti sono quindi stati capaci di assimilare i consigli ricevuti ottenendo notevoli successi personali e instaurando con i volontari un buon rapporto di amicizia e collaborazione.

L'attività prevede incontri tra operatori e volontari sia organizzativi che di verifica. Gli obiettivi che la Montagna-terapia si prefigge sono molteplici tra cui: la socializzazione, la corporeità, l'autonomia, l'identità personale, il controllo emotivo e la cognitivtà; durante le nostre uscite possiamo affermare che molti di questi sono stati raggiunti. Le uscite del 2017 sono state circa una trentina da febbraio ad ottobre, con diverse ciaspolate durante il periodo invernale ed varie escursioni dalle semplici a quelle più impegnative durante tutto il periodo restante.



**Associazione Nazionale Alpini**

Gruppi Val Cavallina

Valle Calepio

Basso Sebino



**CLUB ALPINO ITALIANO**

Sezione di Bergamo

Sottosezione CAI

Trescore Valcavallina

## **Progetto**

Negli ultimi decenni il turismo accessibile a tutti si è imposto come un bisogno primario in ambito sociale e per tale motivo è accresciuta l'attenzione verso il turismo senza barriere, vale a dire un turismo fruibile da parte di persone disabili e/o in situazione di fragilità. Il turismo accessibile rivolto a persone disabili ed a persone in situazione di fragilità è peraltro un turismo praticabile anche per gli anziani e le famiglie con bambini piccoli, quindi consente di "VIVERE LA MONTAGNA INSIEME A PASSO DIVERSO"

Slogan coniato dall'Unione Bergamasca delle Sezioni e Sottosezioni del Club Alpino Italiano insieme alla Sezione di Bergamo dell'Associazione Nazionale Alpini e alla Fondazione Angelo Custode Onlus, a seguito delle positive e stimolanti esperienze vissute insieme ai Colli di San Fermo, organizzando ogni anno dal 2014 una nuova edizione della "CAMMINAOROBIE, in montagna insieme con passo diverso". In Montagna insieme con passo diverso". Infatti in questa manifestazione speciale, dedicata in particolare alle persone diversamente abili, c'è la possibilità, grazie alla presenza di numerosi volontari, di stare all'aria aperta in montagna. Oltre alla sezione provinciale degli alpini, al CAI e alla Fondazione Angelo Custode Onlus (a cui fanno capo oltre all'istituto di riabilitazione anche la Scala di Giacobbe e la rete dei consultori), "Camminaorobie" può vantare infatti la collaborazione dei Gruppi alpini del Basso Sebino, della Valle Calepio e della Valle Cavallina, oltre che dei soci dell'Unione bergamasca sezioni e sottosezioni del Club alpino italiano. Nell'ultima edizione del 2017 hanno partecipato oltre 500 persone a questa giornata divenuta sempre più attesa dai ragazzi e dalle loro famiglie, per cui è necessario creare un PERCORSO PERMANENTE dedicato che possa concludersi presso un BELVEDERE senza barriere; in tal caso diverrebbe il PERCORSO UFFICIALE delle prossime CAMMINAOROBIE ai Colli di San Fermo.



**Associazione Nazionale Alpini**  
Gruppi Val Cavallina  
Valle Calepio  
Basso Sebino



**CLUB ALPINO ITALIANO**  
Sezione di Bergamo  
Sottosezione CAI  
Trescore Valcavallina

### Tipologia di Belvedere a titolo esemplificativo

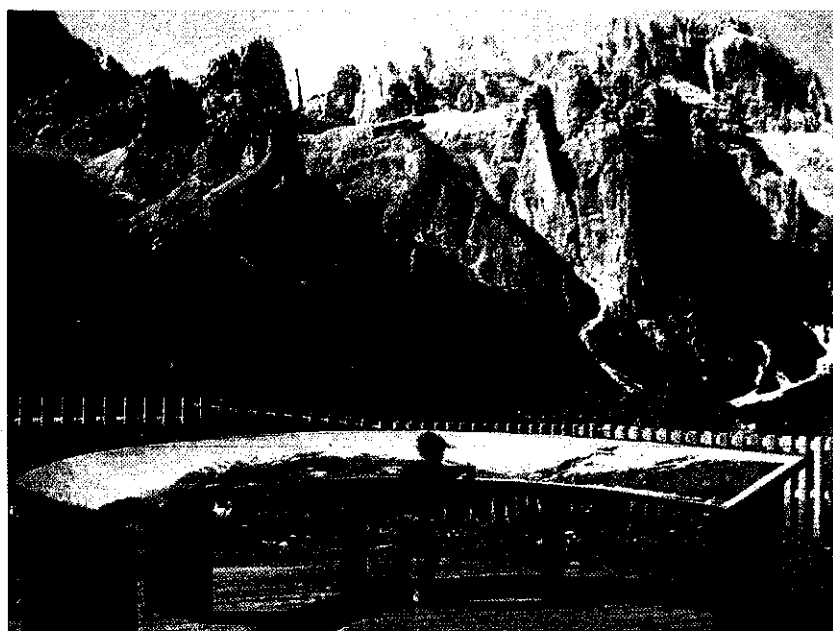

### Tour panoramico sul monte Ballerino

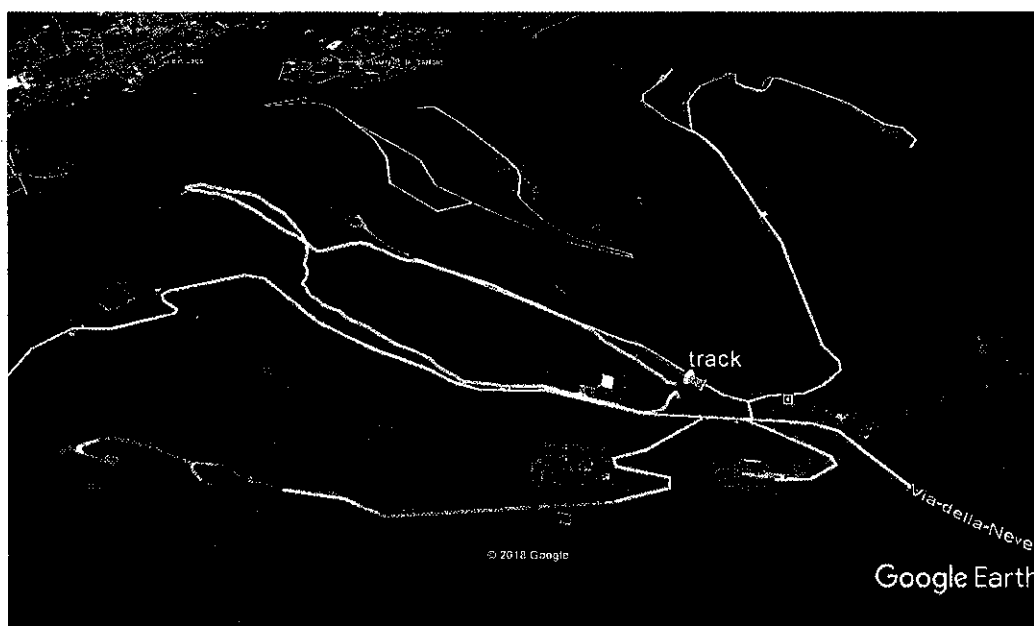



**Associazione Nazionale Alpini**

Gruppi Val Cavallina

Valle Calepio

Basso Sebino



**CLUB ALPINO ITALIANO**

Sezione di Bergamo

Sottosezione CAI

Trescore Valcavallina

Tale infrastrutture ambientali sarebbero utilizzate durante la giornata estiva di luglio, organizzata dall'UBI CAI Gruppi ANA e Fondazione Angelo Custode Onlus, ma per tutto l'anno resterebbero a disposizione delle strutture per ragazzi diversamente abili e i loro accompagnatori per praticare la MONTAGNA-TERAPIA.

Si propongono alcune foto e siti internet dove è riscontrabile quanto già svolto in passato nelle scorse edizioni

Per approfondimenti articolo "Orobie"

<http://www.orobie.it/articolo/2017/07/cammina-orobie-giornata-speciale-ai-colli-di-san-fermo/26246/>



Per approfondimenti articolo "Lo Scarpone" del Club Alpino Italiano

<http://www.loскарpone.cai.it/news/items/il-cai-dedica-una-tappa-di-cammina-orobie-ai-disabili.html>







**Associazione Nazionale Alpini**

Gruppi Val Cavallina

Valle Calepio

Basso Sebino



**CLUB ALPINO ITALIANO**

Sezione di Bergamo

Sottosezione CAI

Trescore Valcavallina

La realizzazione di un BELVEDERE sulla sommità del Monte Ballerino in Comune di Grone (BG), risulterebbe il primo punto panoramico attrezzato in bergamasca, si intende costruirlo in legno e renderlo accessibile a tutti, consentirebbe di ammirare panorami delle nostre Orobie, degli Appennini e delle Alpi Occidentali, diverse catene montuose osservabili contemporaneamente divenendo pertanto un'esperienza decisamente appagabile non solo allo sguardo. Un Belvedere ai Colli di San Fermo sarebbe un osservatorio privilegiato per la possibilità di contemplare il Creato, dalle pianure alle montagne e i suggestivi tramonti TRA-i-MONTI.



I ragazzi diversamente abili delle varie strutture aderenti al CAMMINAOROBIE e dell'Azienda Bergamasca Formazione di Trescore Balneario che frequentano i laboratori del legno, creeranno manufatti per abbellire il percorso permanente, PERCHE' I RAGAZZI NON SARANNO SOLO DESTINARI MA ANCHE CO-PROTAGONISTI DEL PROGETTO.



**Associazione Nazionale Alpini**  
Gruppi Val Cavallina  
Valle Calepio  
Basso Sebino



**CLUB ALPINO ITALIANO**  
Sezione di Bergamo  
Sottosezione CAI  
Trescore Valcavallina

Il PERCORSO PERMANENTE è un anello circolare di circa 3 chilometri, anch'esso particolarmente panoramico e percorribile tutto l'anno, anche nella stagione invernale con le ciaspole, percorso ideale per la MONTAGNATERAPIA. Per MONTAGNATERAPIA si intende un originale approccio metodologico a carattere terapeutico e riabilitativo e/o socio educativo, finalizzato alla prevenzione secondaria, alla cura e alla riabilitazione degli individui portatori di differenti problematiche, patologie o disabilità; esso è progettato per svolgersi attraverso il lavoro sulle dinamiche di gruppo, nell'ambiente culturale, naturale e artificiale della montagna. Il CAI di Bergamo nel novembre 2010 ha ospitato presso il Palamonti, il Convegno Nazionale "SENTIERI DI SALUTE: LA MONTAGNA CHE CURA" ed il 26 Gennaio 2018 il Convegno Regionale di Montagnaterapia, patrocinato dalla Società Italiana Medicina di Montagna e dalla ASST Bergamo EST, dove sono state condivise importanti evidenze scientifiche sui benefici del camminare in montagna, gli ATTI DEL CONVEGNO REGIONALE DI MONTAGNATERAPIA sono consultarli sul sito Web del CAI Bergamo, accedendo all'area dedicata alla Commissione Medica.





**Associazione Nazionale Alpini**  
Gruppi Val Cavallina  
Valle Calepio  
Basso Sebino



**CLUB ALPINO ITALIANO**  
Sezione di Bergamo  
Sottosezione CAI  
Trescore Valcavallina

Consultabili al seguente link:

<http://www.caibergamo.it/pagina/219/convegno-regionale-di-montagnaterapia-gennaio-2018>



**CLUB ALPINO ITALIANO - BERGAMO**



Una casa per la montagna

Sistema Socio Sanitario



Regione Lombardia

ASST Bergamo Est

Con il patrocinio di:



Soci Benemeriti della  
Sezione CAI Bergamo



**CREDITO BERGAMASCO**  
GRUPPO BANCO POPOLARE

**L'ECO DI BERGAMO**  
L'ESPRESSO DI BERGAMO

**UBI Banca Popolare di Bergamo**

Sponsor tecnico

**dieffea.com**  
PRINT & GRAPHIC ART

## CONVEGNO REGIONALE di MONTAGNATERAPIA

# MONTAGNA CHE AIUTA

Esperienze a confronto

**Venerdì 26 Gennaio 2018**

Palamonti - Via Prasolana, 15 - Bergamo

8.30	Registrazione partecipanti
8.00	Saluti autonmi e apertura lavori
8.15	"La MONTAGNATERAPIA come esperienza clinica di supplenza nella pratica riabilitativa" <i>Paolo Di Benedetto</i>
8.45	"Trapiantati in montagna" esperienze del programma "A spasso con Lutes" <i>Silvio Calvi - Paola Trombadori</i>
10.15	"Montagne - Bellezza - Fatica - Terapia" Un'esperienza a Pontedragno" <i>Giuseppe Masera - Andrea Dullerelli</i>
10.45	"Escursionismo montano e cardiopatia. Possibile ruolo per la riabilitazione e recupero delle performance" <i>Fabrizio Bonera</i>
11.15	Pausa
11.30	"Attività fisica in montagna e malattie croniche" <i>Antonio Preatini</i>
12.00	"La riabilitazione respiratoria in altura" <i>Ermanno Baldo</i>
12.30	"Una meta... Un rifugio, il sole in faccia" <i>Romano Parco - Giulio Gusmano - Massimo Paganì</i>
12.50	Discussione Moderatore: <i>Seniro Carpineta</i>
13.00	Pranzo a Buffet
14.15	"Progettare in Montagnaterapia" <i>Massimo Gallazzo - Giulia Fico</i>
14.45	"Raccontarsi, Sentieri e mappe dei nostri cammini" <i>Umberto Mocchi</i>
15.15	"Ci provo anch'io: un rifugio alpino per tutti" <i>Emilia Plebani - Marco Zanoni</i>
15.45	"Pionieri della Montagnaterapia in Italia" Area Salute Mentale <i>Fiorina Lanfranchi</i>
16.10	"Il cammino educativo per i sentieri di montagna - Esperienze dai servizi per le dipendenze" <i>Massimo Dorini</i>
16.30	"Terapia Verticale: tra spoleologia, arrampicata e cammini ampieviti. Un percorso di introspezione fuori e dentro il setting" <i>Emanuela Pignotti - Barbara Piana - Edoardo Vignati</i>
16.50	"Incorporamento delle persone con disabilità in montagna" <i>Vincenzo Bellini</i>
17.10	"Dall'occhi alla mente, attraverso il cuore della montagna: Esperienze di montagnaterapia con ragazzi affetti da Autismo" <i>Giuliano Motta</i>
17.20	Discussione Moderatore: <i>Maximiliano Giovanni Aquino</i>
17.30	Completamento dell'attività

### SEGRETARIA ORGANIZZATIVA

ASST Bergamo Est - Via S. Felice 10 - 24121 Bergamo - Tel. 035 30541082

Tel. 035 30541082

È possibile partecipare gratuitamente previa ISCRIZIONE OBBLIGATORIA attraverso il portale web: <http://www.caibergamo.it/pagina/219/convegno-regionale-di-montagnaterapia-gennaio-2018>



**Associazione Nazionale Alpini**  
Gruppi Val Cavallina  
Valle Calepio  
Basso Sebino



**CLUB ALPINO ITALIANO**  
Sezione di Bergamo  
Sottosezione CAI  
Trescore Valcavallina

Il Percorso Permanente ai Colli di San Fermo sarà tracciato con cartellonistica CAI e diverrebbe anche ITINERARIO CICLO-ESCURSIONISTICO utilizzabile durante gli allenamenti dalla ASD ValCavallina Superbike, realtà che organizza corsi di mountain-bike per tutti e con particolare attenzione ai ragazzi con sindrome di down che partecipano a gare in diverse categorie.

Si segnala il sito internet ASD ValCavallina Superbike con le informazioni SCUOLA PER TUTTI

[http://www.valcavallinasuperbike.com/index.php?option=com\\_content&view=article&id=146&catid=41&Itemid=275](http://www.valcavallinasuperbike.com/index.php?option=com_content&view=article&id=146&catid=41&Itemid=275)





**Associazione Nazionale Alpini**  
Gruppi Val Cavallina  
Valle Calepio  
Basso Sebino



**CLUB ALPINO ITALIANO**  
Sezione di Bergamo  
Sottosezione CAI  
Trescore Valcavallina

Il diretto coinvolgimento dei volontari della Commissione Sentieri del CAI di Bergamo, dei Gruppi locali ANA, della Protezione Civile delle Amministrazioni Comunali coinvolte e dell'Antincendio Boschivo per la realizzazione del Belvedere e del Percorso Permanente è la sinergia di realtà differenti per un'azione unitaria a favore delle persone con maggiori fragilità, ma infrastrutture usufruibili dall'intera comunità. Il posizionamento delle bacheche e della segnaletica verticale e orizzontale secondo le specifiche della Legge Regionale n. 5/2017 sarà curata dai soci CAI Trescore Valcavallina, mentre le panchine e manufatti in collaborazione dei Gruppi Locali ANA, mentre il disboscamento necessario e cura del verde circostante sarà realizzato dai volontari dell'Associazione Antincendio Boschivo.

	<b>Rifugio Monte Rosso</b> <i>Strada dei Carbonai</i>	h 1:40 km 5,5	<b>SI</b>
<b>123A</b>	<b>Passo del Paradiso</b> <i>Bivacco Gustavo Bianchi</i>	h 2:00	
	<b>Monte Civitella</b> <i>Sentiero per Escursionisti Esperti</i>	h 3:30	

Il Percorso Permanente ai Colli di San Fermo sarà utilizzato sia dagli escursionisti che dai ciclo-escursionisti pertanto usufruibile anche dai bikers della ASD ValCavallina Superbike, inoltre i partecipanti diversamente abili delle varie strutture aderenti al CAMMINAOROBIE e dell'Azienda Bergamasca Formazione di Trescore Balneario che frequentano i laboratori del legno, CREERANNO MANUFATTI PER PERSONALIZZARE IL PERCORSO E VALORIZZARE CON LE LORO OPERE ARTISTICHE IL TRACCIATO.

Il Percorso Permanente sarà inoltre inserito nel percorso "Tour dei due laghi" di oltre 60 chilometri, ideato dal Comitato Turistico InValCavallina e in fase di prossima realizzazione con segnaletica CAI integrativa-opzionale ad uso misto.



**Associazione Nazionale Alpini**  
 Gruppi Val Cavallina  
 Valle Calepio  
 Basso Sebino



**CLUB ALPINO ITALIANO**  
 Sezione di Bergamo  
 Sottosezione CAI  
 Trescore Valcavallina

**"Tour dei due laghi" per ciclo-escursionisti**

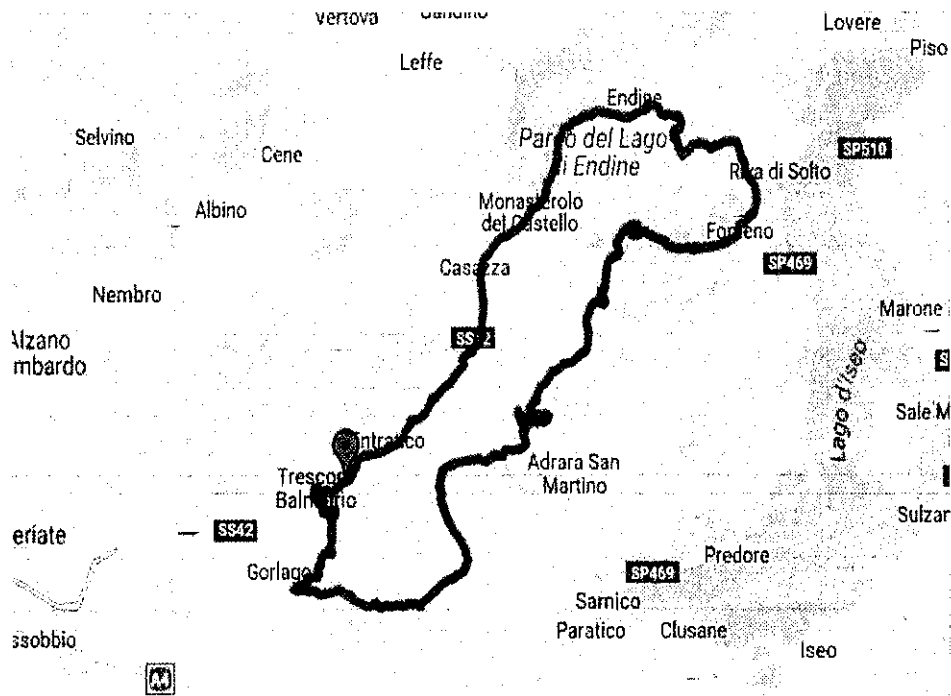

Proposto di segnaletica integrativa

**Proposta segnaletica integrativa-opzionale uso misto**

**Tabellina da utilizzare facoltativamente**  
 in alternativa o in aggiunta alle tabelle direzionali che già dovrebbero prevedere l'indicazione integrativa con i loghi MTB (vale anche per le ippovie)

Palo supporto  
 altra segnaletica



8 x 15 cm  
 (come bandierina segnavia)

Va eventualmente posizionata sul palo di sostegno, in basso rispetto alle tabelle segnavia e località



**Associazione Nazionale Alpini**  
Gruppi Val Cavallina  
Valle Calepio  
Basso Sebino



**CLUB ALPINO ITALIANO**  
Sezione di Bergamo  
Sottosezione CAI  
Trescore Valcavallina

La collaborazione tra volontari CAI, ANA, AIB e PC per un progetto comune è la **PREMESSA PER UNA CONTINUA COLLABORAZIONE NEL TEMPO** e per la futura manutenzione del patrimonio sentieristico dei Colli di San Fermo.

Il sentiero più frequentato per salire ai Colli di San Fermo è il 613 detto "Ol Murlansì", itinerario storico che è stato recuperato negli anni scorsi, in seguito all'iniziativa "SENTIERI SICURI" promossa dal CAI Trescore Valcavallina con il supporto delle locali Protezioni Civili, esperienza che conferma la buona collaborazione a livello locale su cui riporre le basi per ampliare gli interventi di manutenzione dei vari sentieri e per concretizzare il progetto "In Montagna Insieme con passo diverso"

Per maggiori specifiche all'itinerario si invita a consultare il seguente link

<https://www.invalcavallina.it/sport/trekking-ol-murlansi/>

Nel centro abitato delle quattro amministrazioni comunali della Val Cavallina, aderenti al progetto "In Montagna Insieme con passo diverso", sarà posizionato un tabellone informativo dove verranno illustrati i sentieri di accesso ai Colli di San Fermo, inquadrandoli anche dal punto di vista geografico, ambientale ed artistico. Il progetto si prefigge di valorizzare tutti i percorsi di accesso ai Colli di San Fermo, valorizzandone le singole peculiarità, come già avvenuto positivamente con il sentiero del Murlansì.



Associazione Nazionale Alpini  
Gruppi Val Cavallina  
Valle Calepio  
Basso Sebino



FONDAZIONE  
ANGELO CUSTODE  
ONLUS



CLUB ALPINO ITALIANO  
Sezione di Bergamo  
Sottosezione CAI  
Trescore Valcavallina

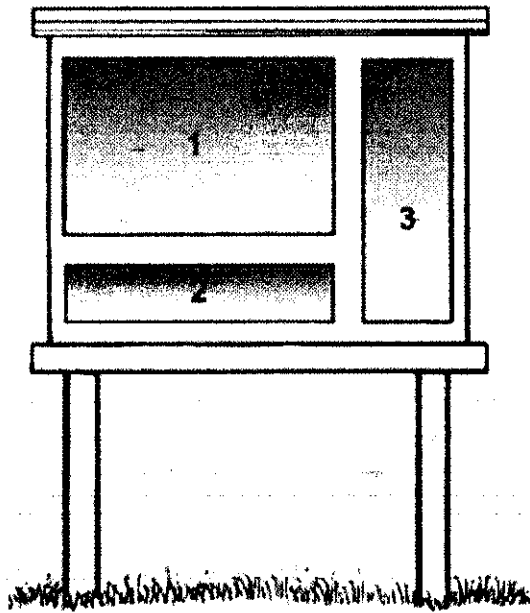

## Tabellone o pannello d'insieme

È un pannello di grande formato, collocato nei paesi o principali luoghi d'accesso alle reti sentieristiche. Rappresenta l'insieme degli itinerari della zona, inquadrando anche dal punto di vista geografico, ambientale e storico.

La struttura portante è in legno. Il pannello informativo è suddiviso in tre aree che contengono:

- 1) una cartografia schematica della rete escursionistica e dei collegamenti stradali e infrastrutture esistenti;
- 2) elenco degli itinerari escursionistici accessibili dal luogo, numero dei sentieri, tempi di percorrenza
- 3) note descrittive di carattere ambientale e storico riguardanti il territorio ed eventuali altre informazioni significative per la zona.

Le misure esterne massime del pannello sono di 140 x 110 cm.

Il pannello va fissato su montanti del diametro di 10-12 cm a circa 90 cm da terra. Il tetto a protezione del pannello sporge di circa 30 cm.

È anche possibile fissare o addossare il pannello a muri o strutture già esistenti purché si disponga di autorizzazioni.

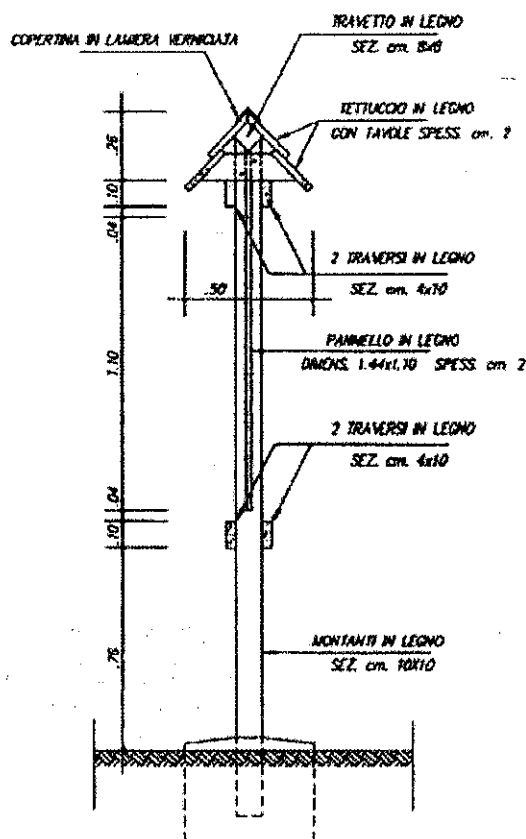





**Associazione Nazionale Alpini**  
Gruppi Val Cavallina  
Valle Calepio  
Basso Sebino



**CLUB ALPINO ITALIANO**  
Sezione di Bergamo  
Sottosezione CAI  
Trescore Valcavallina

Il Percorso Permanente con il Belvedere, essendo il primo punto panoramico attrezzato in bergamasca, favorirà la frequentazione anche dei Colli di San Fermo, da parte degli utenti delle strutture socio-sanitarie bergamasche per la pratica della Montagna-terapia e tramite la promozione di tutti i percorsi si incrementerà il movimento fisico e corretti stili di vita per tutti. I Colli di San Fermo sono montagne poste tra la Val Cavallina ed il Sebino, un luogo particolarmente conosciuto e facilmente raggiungibile dai bergamaschi, ma collocato tra le grandi aree metropolitane di Milano e Brescia, di grande richiamo perché offrono una grande qualità dell'aria in un ambiente particolarmente panoramico, vedute che spaziano dalle Prealpi e alle Alpi Orobiche, ma anche dagli Appennini alle Alpi Marittime.

Il progetto "In Montagna Insieme con passo diverso" favorirà una maggiore frequentazione in tutte le stagioni dei Colli di San Fermo, da parte di escursionisti, ciclo-escursionisti e ciaspolatori che arriveranno non solo dalle realtà circostanti ma anche dalle province vicine a quella bergamasca. L'Unione Bergamasca delle Sezioni e Sottosezioni del Club Alpino Italiano insieme alla Sezione di Bergamo dell'Associazione Nazionale Alpini e alla Fondazione Angelo Custode Onlus, ogni anno dal 2014 organizzano ai Colli di San Fermo una nuova edizione della "CAMMINAOROBIE. IN MONTAGNA INSIEME CON PASSO DIVERSO" iniziativa dedicata in particolare alle persone diversamente abili e alle loro famiglie. Nel 2017 Don Vittoria Nozza Presidente della Fondazione Angelo Custode ha dichiarato a l'Eco di Bergamo "Siamo partiti da 4 strutture aderenti, l'anno scorso 22, quest'anno 33..." una manifestazione in costante crescita e nel 2017 hanno partecipato oltre 500 persone. CAMMINAOROBIE: UNA GRANDE CORDATA DI SOLIDARIETA'

---





**Associazione Nazionale Alpini**  
Gruppi Val Cavallina  
Valcalepio  
Basso Sebino



**CLUB ALPINO ITALIANO**  
Sezione di Bergamo  
Sottosezione CAI  
Trescore Valcavallina

Edizione programmata per giovedì 12 luglio 2018



**Associazione Nazionale Alpini**  
Sezione di Bergamo



**Fondazione Angelo Custode ONLUS**  
Istituto di Riabilitazione  
Scala di Giacobbe  
Rete Consultoriale



**Club Alpino Italiano**  
Unione Bergamasca  
Sezioni e Sottosezioni

# CAMMINA DROBIE

*In montagna insieme con un passo diverso*

**GIOVEDÌ 12 LUGLIO 2018**  
**Colli di San Fermo**  
**Comune di Grone (BG)**

## **PROGRAMMA**

Ore 09.30: Ritrovo nel parcheggio al Colle  
Ore 10.00: Muoversi insieme nel vento  
Ore 12.00: Saluto delle Autorità e Amici  
Ore 12.15: Breve momento di preghiera con Mons. Vittorio Nozza  
Ore 12.30: Pranzo e grigliata nel verde  
Ore 14.00: Raccogliere insieme i colori delle emozioni nel sole  
Ore 15.00: Rientro per tutti

## **IN COLLABORAZIONE CON:**

**Gruppi Alpini Basso Sebino, Valle Calepio e Valle Cavallina**  
**Unione Bergamasca Sezioni e Sottosezioni del Club Alpino Italiano**

*Per informazioni*

Sezione CAI di Bergamo: [segreteria@caibergamo.it](mailto:segreteria@caibergamo.it) - 035.4175475  
Sezione ANA di Bergamo: [bergamo@ana.it](mailto:bergamo@ana.it) - 035.311122



**Associazione Nazionale Alpini**  
Gruppi Val Cavallina  
Valcalepio –  
Basso Sebino



**CLUB ALPINO ITALIANO**  
Sezione di Bergamo  
Sottosezione CAI  
Trescore Valcavallina

## **Risultati**

Rafforzamento della conoscenza dei Colli di San Fermo come meta all'avanguardia nell'accoglienza e nella PROMOZIONE ESCURSIONISTICA E DEL TURISMO SOCIALE attraverso la realizzazione del Percorso Permanente e del Belvedere, interventi integrati alla riscoperta dei sentieri degli abitati delle Amministrazione Comunali coinvolte, al fine di promuovere le attività outdoor in montagna per tutti, giovani, famiglie, appassionati ed esperti.

La segnaletica verticale ed orizzontale dei sentieri di accesso ai Colli di San Fermo, la realizzazione del Percorso Permanente e del Belvedere saranno promossi tramite il Geoportale dei Sentieri del CAI di Bergamo nella sezione dedicata ai SENTIERI SENZA BARRIERE.

Favorire nel territorio della Val Cavallina lo spirito e la volontà del progettare in rete e del fare in cordata anche con gli altri ambiti aderenti e vicini alla Comunità Montana dei Laghi Bergamaschi, per promuovere stili di vita virtuosi per tutta la comunità bergamasca, con particolare attenzione alle persone in fragilità.

Il presente verbale viene letto e sottoscritto come segue.

Il Sindaco  
Dott. Arch. Gianfranco CORALI



Il Segretario Comunale  
Dr. Davide BELLINA

**PUBBLICAZIONE E COMUNICAZIONE**  
(artt.124 e 125 del D.Lgs. 18.8.2000 n. 267)

N. Registro delle Pubblicazioni

Certifico io sottoscritto Segretario Comunale su conforme comportamento del messo comunale, che copia del presente verbale è stato pubblicato il giorno 17 GEN 2019 all'Albo Pretorio ove rimarrà esposto per 15 giorni consecutivi, nonché comunicata, nel medesimo giorno di pubblicazione, ai capo-gruppo consiliari.



Il Segretario Comunale  
Dr. Davide BELLINA

**CERTIFICATO DI ESECUTIVITA'** (art.134 III c. D.Lgs. 18.8.2000 N° 267)

Si certifica che la suesesa deliberazione è stata pubblicata nelle forme di legge all'Albo Pretorio del Comune senza riportare nei primi dieci giorni di pubblicazione denuncia di vizi di legittimità o competenza, per cui la stessa è divenuta esecutiva ai sensi del III comma dell'art.134 del D.Lgs. 18.8.2000 N° 267 in data

li,

Il Segretario Comunale

ORIGINALE



**COMUNE DI GRONE**  
PROVINCIA DI BERGAMO

DELIBERAZIONE N. 52  
Soggetta invio capigruppo

## VERBALE DI DELIBERAZIONE DELLA GIUNTA COMUNALE

OGGETTO: **EROGAZIONE CONTRIBUTI AD ASSOCIAZIONI E GRUPPI - ANNO 2018.**

L'anno duemiladiciotto addi ventinove del mese di dicembre (**29.12.2018**) alle ore 12.30 nella sala delle adunanze, previa osservanza di tutte le formalità prescritte dalla vigente normativa, vennero oggi convocati a seduta i componenti della Giunta Comunale. All'appello risultano:

CORALI GIANFRANCO	SINDACO	Presente
MENI GIOVANNI FRANCO	VICESINDACO E ASSESS	Presente
CONSOLI CHIARA	ASSESSORE	Presente

Totale presenti 3

Totale assenti 0

Essendo legale il numero degli intervenuti, il Sig. Dott. Arch. Gianfranco CORALI nella sua qualità di Sindaco assume la presidenza e dichiara aperta la seduta per la trattazione dell'argomento indicato in oggetto.

Partecipa alla adunanza il Segretario Comunale Sig. Dr. Davide BELLINA il quale provvede alla redazione del presente verbale.

## LA GIUNTA COMUNALE

Premesso che, ai sensi dell'art. 6 dello statuto comunale, fra le funzioni del Comune rientra la promozione del tempo libero attraverso la stimolazione di appositi enti ed associazioni, anche ai sensi dello sviluppo economico e turistico, previsto dall'art. 8 dello statuto stesso;

Vista la richiesta prot. 335 del 23.01.2018 pervenuta dal "Coro Alpini Valcavallina" per l'ottenimento di un contributo per l'organizzazione delle manifestazioni durante l'anno;

Vista la richiesta prot. 2984 del 10.09.2018 pervenuta dall'"Associazione Nazionale Carabinieri" di Casazza per l'ottenimento di un contributo a sostegno della propria attività;

Vista la richiesta prot. 887 del 09.03.2018 pervenuta dall'associazione "Movimento per la Vita Valle Cavallina" per l'ottenimento di un contributo a sostegno della propria attività;

Vista la richiesta prot. 3821 del 15.11.2018 pervenuta dal "CAI - Club Alpino Italiano" per l'ottenimento di un contributo per il progetto Cammina Orobie;

Vista la richiesta prot. 3221 del 28.09.2018 pervenuta dall'"AIDA - Associazione interdisciplinare delle arti " di Milano per l'ottenimento di un contributo da destinare al progetto "dal capitale relazionale al bene comune" per la manifestazione "Classica e contemporanea in Valcavallina";

Dato atto del valore culturale e sociale, con riferimento al territorio di Grono delle iniziative suddette e ritenuto di contribuire alle relative spese di realizzazione, compatibilmente con le disponibilità di bilancio;

Dato atto che le associazioni suddette hanno presentato o presenteranno un rendiconto sulle iniziative realizzate a giustificazione del contributo assegnato;

Visti i pareri espressi ai sensi dell'art. 49 del D.Lgs. 267/2000;

Con voti unanimi,

## DELIBERA

1. Di erogare a favore del "Coro Alpini Valcavallina" sopra citata e per i motivi suddetti, la somma di € 500,00 con imputazione al cap. 544000 - Liv. 1/Macroaggr. 4 / Missione 7 / Programma 1 ad oggetto: "Contributi ed interventi diversi nel campo turistico", bilancio di previsione 2018-2020;

2. Di erogare a favore dell'"Associazione Nazionale Carabinieri" sopra citata e per i motivi suddetti, la somma di € 200,00 con imputazione cap. 462500 - Liv. 1/Macroaggr. 4 / Missione 12 / Programma 7 ad oggetto: "Contributi ad istituzioni varie", bilancio di previsione 2018-2020;

3. Di erogare a favore dell'associazione "Movimento per la Vita Valle Cavallina" sopra citata e per i motivi suddetti, la somma di € 100,00 con imputazione al cap. 462500 - Liv. 1/Macroaggr. 4 / Missione 12 / Programma 7 ad oggetto: "Contributi ad istituzioni varie", bilancio di previsione 2018-2020;

4. Di erogare a favore del "CAI - Club Alpino Italiano" sopra citata e per i motivi suddetti, la somma di € 1.000,00 con imputazione cap. 544000 - Liv. 1/Macroaggr. 4 / Missione 7 /

Programma 1 ad oggetto: "Contributi ed interventi diversi nel campo turistico", bilancio di previsione 2018-2020;

5. Di erogare a favore dell'"AIDA - Associazione interdisciplinare delle arti" sopra citata e per i motivi suddetti, la somma di € 1.200,00 con imputazione cap. 544000 - Liv. 1 /Macroaggr. 4 / Missione 7 / Programma 1 ad oggetto: "Contributi ed interventi diversi nel campo turistico", bilancio di previsione 2018-2020;

Con distinta votazione unanime favorevole, la presente deliberazione è dichiarata immediatamente eseguibile, ai sensi dell'art. 134, IV del D.Lgs. 267/2000.

Si esprime parere favorevole in ordine alla regolarità tecnica della suddetta deliberazione ai sensi dell'art. 49, II, D.Lgs. 267/2000.

Il Responsabile del Servizio Affari Generali

Il Sindaco

Arch. Gianfranco CORALI

Si esprime parere favorevole in ordine alla regolarità contabile della suddetta deliberazione ai sensi dell'art. 49, I, D.Lgs. 267/2000.

Il responsabile del servizio finanziario

Il Segretario Comunale

Dott. Davide BELLINA



# COMUNE DI GRONE

Provincia di BERGAMO  
Cod.Fisc. 00722570165  
P. IVA 00722570165

**Esercizio 2019 Residui 2018 Esercizio provvisorio**

**Missione 7 Prog. 1 Titolo 1** P.d.C.I.: 1.04.05.99.001  
Capitolo 544000 / 1 Siope: 1040599001  
Impegno 2018/ 263/ 2018/ 1  
Descr. capitolo: INTERVENTI DIVERSI NEL CAMPO TURISTICO.

**Mandato numero 19**  
del 06.02.2019

**Importo Euro 1.000,00**

Il tesoriere BANCA DI CREDITO COOPERATIVO BERGAMASCA E OROBICA pagherà a

**CAI ALPINO ITALIANO -SEZ.DI BERGAMO - SOTTOSEZIONE TRESORE** Cod. 1792  
Cod. Fiscale Partita I.V.A. 00000000000  
Residente a TRESORE BALNEARIO Loc. C.A.P.24069 Pr. BG  
in VIA MAZZINI Num. 13 Telefono  
Nato a Pr. il . . .  
Modalità di pagamento MEDIANTE BONIFICO BANCARIO/POSTALE  
Filiale IBAN: IT-06-O-03440-53630-000000144600  
Con quietanza di C.F. P.Iva Nato il . . .

La somma di Euro **mille/00**

Per il seguente titolo

IMPEGNO E LIQUIDAZIONE DI CONTRIBUTO A FRONTE DEL PROGETTO  
"CAMMINA OROBIE"

Delibera/Determ. n. 52 del 29.12.2018 Organo RESPONSABILE DEL SERVIZIO  
Esecutività ESECUTIVA IN TERMINI DI LEGGE

Bilancio	Previsioni Assestate	Progressivi Precedenti	Progressivi Attuali	Differenza
<b>Residui</b>	6.995,00	1.200,00	2.200,00	4.795,00
<b>Cassa</b>	14.495,00	3.150,00	4.150,00	10.345,00

Il Responsabile del Servizio Finanziario  
Dott. Davide BELLINA



Il Sindaco  
Arch. Gianfranco CORALI

Riservato al Tesoriere

Note:	Conto	Infruttifero Non vincolato
ESENTE BOLLO		
Per quietanza: Data		Firma

# MODELLO A

RENDICONTO DELL'UTILIZZO DELLA QUOTA DEL 5 PER MILLE DELL'IRPEF  
AL SOSTEGNO DELLE ATTIVITA' SOCIALI  
ATTRIBUITA NELL'ANNO 2018E RIFERITA ALL'ANNO FINANZIARIO, 2016E ANNO DI  
IMPOSTA 2015

(Articolo 12, decreto del Presidente del Consiglio dei Ministri 23 aprile 2010 aggiornato con le istruzioni  
del Decreto del Presidente del Consiglio 7 luglio 2016)

Comune di G R O N E Prov. Bg

Codice Ente 1030121140

Importo totale percepito dal Ministero Interno ..... Euro. 686,29.

Il presente modello va compilato in caso di affidamento del servizio a enti esterni  
al Comune

1 - Ente beneficiario e denominazione sociale...CAI...Sezione di Bergamo.....  
...Sottosezione di Trescore Balneario.....

2 - Codice fiscale dell'ente ..80004970168.....

3 - Sede legale ...Trescore Balneario (Bg)....Via Mazzini n.13.....

4 - nome e cognome e codice fiscale del rappresentante legale  
Giuseppe MUTTI.....

5 - Indirizzo di posta elettronica .trescorevalcavallina.cai.bergamo.it.....

6 - Scopo dell'attività sociale ....Progetto culturale e solidale "La Montagna  
Insieme a passo di verso CAMMINA OROBIC".....

7 - Anno finanziario a cui si riferisce l'erogazione .....2016.....

8 - Data di percezione delle somme .....17 maggio 2018.....

9 - Importo assegnato .....Euro 1.000,00.....

10 - Importo delle spese finanziate con il 5 per mille destinate alle spese di  
funzionamento del beneficiario distinte con l'indicazione della loro riconduzione  
alle finalità del soggetto beneficiario:

Tipologia spesa di funzionamento	importo	riconduzione ad attività sociale dell'ente
-------------------------------------	---------	---

a) Spese per risorse umane	€ ...686,29	%
----------------------------	-------------	---



b) Spese per beni e servizi  
(indicare tipi di beni)

€ .....	%
€ .....	%
€ .....	%

c) Altro : .....

€ .....	%
€ .....	%

11 - altre voci di spesa riconducibili direttamente agli scopi sociali dell'ente

.....  
.....  
.....

12 - Eventuali somme accantonate, per la realizzazione di progetti pluriennali da  
rendicontare nell'anno di utilizzazione : € .....

.....Groné....., li 30.03.2019.....



Timbro dell'ente

Il Responsabile del servizio finanziario Dott. Davide Bellina.....

Il Responsabile dei servizi sociali

Arch. Gianfranco Corali.....

L'organo di revisione economico-finanziario Dott. Elena Rubini.....

*[Handwritten signatures in blue ink over the stamp]*

1 - Per i comuni con popolazione inferiore a 15.000 abitanti è richiesta la sottoscrizione da parte dell'unico componente del collegio; per i comuni con popolazione superiore è richiesta la sottoscrizione di almeno due componenti del collegio, sempreché il regolamento di contabilità non preveda la presenza di tutti e tre i componenti per il funzionamento del collegio, nel qual caso il documento va sottoscritto dai tre componenti.